



Регуцир Вентил с директно действие (бронз / резбови тип)



Описание и приложение

- Регулаторът е проектиран за отворено положение, така че да няма колебания във водоснабдяването, причинени от промените във входящото налягане.
- Когато изходящото налягане въздейства директно на регулиращата контролна камера за да поддържа установеното налягане, действието е бързо и регулирането на налягането прецизно.
- Област на регулиране: 1 - 5 kg/cm²
4 - 9 kg/cm²
(друга област- по спец. поръчка)
- Контролно налягане на тялото на вентила: 21 kgf/cm²
- Максимално приложимо налягане: 16 kgf/cm²
- Необходимо налягане от пълно затваряне на бутало до пълно отваряне: 1 kg/cm² (1 kg/cm² = 14.2 psi)
- Приложима температура: -15° - 80°C
- Флуид: Прясна вода

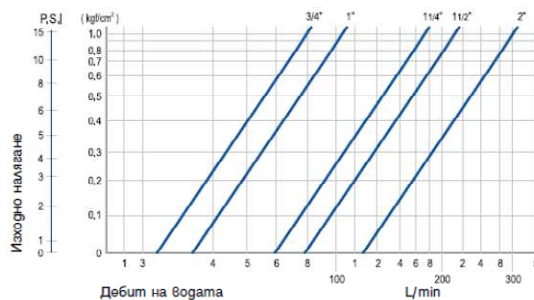

Размери

Размер	H(mm)	L(mm)	Тегло (kg)	CV
3/4"	105	80	0.90	6
1"	105	85	0.95	8
1.25"	145	110	2.20	16
1.5"	140	105	2.40	18
2"	145	110	2.50	21

H

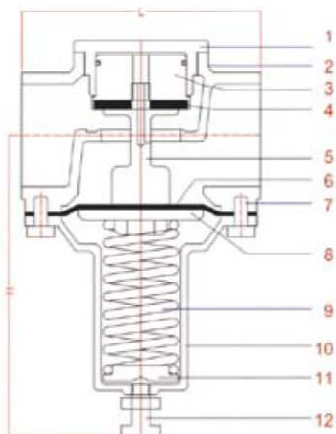

Елементи и материали

№	Наименование	Материал
1	Горен капак	Бронз
2	Тяло	Бронз
3	Бутало	Месинг
4	Уплътнение	NBR
5	Ос	Месинг
6	Диафрагма	NBR
7	Фиксиращ болт	Галванизирана стомана
8	Диафрагмена шабба	Галванизирана стомана
9	Пружина	Пружинна стомана
10	Капак на пружината	Бронз
11	Шабба на пружината	Галванизирана стомана
12	Регулиращ болт	S.S.