

# PASLANMAZ DİSK TİP ÇEK VANA

STAINLESS STEEL DISC CHECK VALVE



PN 16

DN 15 ... DN 100

SIZE; 1/2" ... 4"

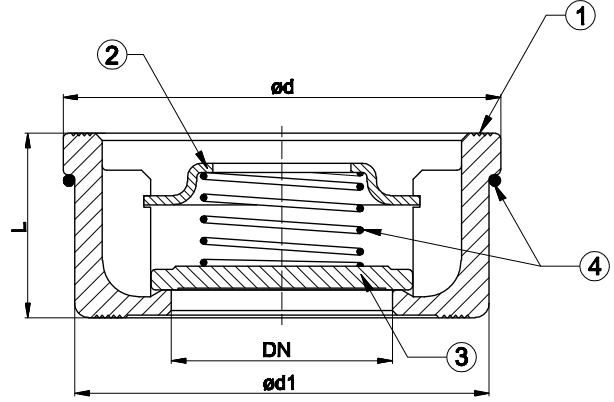

## MALZEME ÖZELLİKLERİ / MATERIALS

DN		15...100		
PARÇA NO	PARÇA ADI	PART NAME	MALZEME	MATERIAL
1	GÖVDE	BODY	PASLANMAZ ÇELİK	STAINLESS STEEL
2	KLAVUZ	DISC GUIDE	PASLANMAZ ÇELİK	STAINLESS STEEL
3	KLAPE	DISC	PASLANMAZ ÇELİK	STAINLESS STEEL
4	YAYLAR	SPRINGS	PASLANMAZ ÇELİK	STAINLESS STEEL

## DİZAYN / DESIGN TS 11873

TESTLER / TESTS TS EN 12266-1

## PASLANMAZ DİSK TİP ÇEK VANA

Stainless Steel Disc Check Valve

ANMA ÇAPI NOMİNAL DİAMETER		DN	15	20	25	32	40	50	65	80	100
MIN. AÇMA BASINCI (mbar) MIN. OPENING PRESSURE	Yaylı With Spring	Akış Yönü / Flow Direction	↔	21							
				↓	17	18.3	16.3	16.2	16.1	15	13.7
MIN. AÇMA BASINCI (mbar) MIN. OPENING PRESSURE	Yaysız Without Spring	Akış Yönü / Flow Direction	↑	23		24	25	26	26.5		
				↓	2.6	3.9	4	4.2	5.1	5.6	7.4

## PASLANMAZ DİSK TİP ÇEK VANA

Stainless Steel Disc Check Valve

Anma Çapı Nominal Diameter	DN	15	20	25	32	40	50	65	80	100
Vana Boyutları Valve Dimensions	ød	40	47	56	72	82	95	115	132	152
DIN 3202 / 3-K4	ød1	15	20	25	31.5	39	48	64	74	89
	L	16	19	22	28	31.5	40	46	50	60
Ağırlık / Weight	Kg	0.094	0.134	0.202	0.458	0.620	0.976	1.360	2.078	3.030

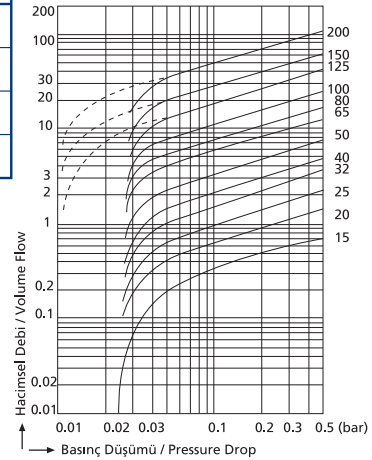

## SICAKLIK / BASINÇ TEMPERATURE / PRESSURE

° C	-29..... +220
PN	16

## UYGULAMALAR

- Sıcak su ve soğuk su sistemleri
- Sıvı yakıt tesisatları
- Basıncılı hava sistemleri
- Asit ve alkali özelliği bulunmayan yanıcı olmayan akışkanlarda

## APPLICATIONS

- Hot and cold water
- Liquid fuel systems
- Pressurized air
- Fluid excluding acid & non flammable fluids

"Ürünlerimizde yapmış olduğumuz sürekli iyileştirme çalışmalarından dolayı, önceden haber vermeden ürün dizayn ve yapısında değişiklik yapma hakkını saklı tutarız."  
"Due to continuous development of our products, we reserve the right to modify our product design or construction without prior notice."



T-0340